

GIMBAL DOME CAMERA

EGPIS-HD2124NIR



주요 특징

- 1/3" 2.1 Megapixel Sony HD Image Sensor
- 2DNR/3DNR LEVEL(0~100) Adjustment / SMART NR
- 0.02Lux (SENS-UP x30)

WARRANTY

Warranty Period : 2 year

제품명	HD-SDI GIMBAL DOME CAMERA	모델명	EGPIS-HD2124NIR
구입일	(년) (월) (일)	제조번호	
고객주소		고객명	(TEL.)
대리점		담당자	

- ▶ 제품을 소비자 피해보상 규정에 따라 위와 같이 제품에 대한 보증을 실시합니다.
- ▶ 제품 고장 발생시 구입 대리점이나 서비스 센터로 연락 주십시오.
- ▶ 제품 보증 기간은 2년입니다.

◆무상서비스◆

	소비자 피해 유형	품질 보상 내역	
		보증 기간 이내	보증 기간 이후
정상적인 사용상태에서 제품 성능 및 기능상의 고장 발생시	구입 후 10일 이내에 중요한 수리를 요할때	제품 교환	
	구입 후 1개월 이내에 중요한 수리를 요할때	무상	
	교환된 제품이 1개월 이내에 중요한 수리를 요할때		
	교환 불가능시	제품 교환	
	수리 불가능시		

◆유상서비스◆

	소비자 부주의 유형	품질 보상 내역
보증 기간 이내라 하더라도 서비스 비용이 청구될 경우	1. 사용자의 취급 부주의로 인한 고장 및 파손 2. 천재지변 (화재, 침해, 수해 등)에 의한 고장 및 파손 3. 사용 설명서에 기재된 사용 방법과 주의 사항을 지키지 않아 고장 발생시 4. 지정된 전원 (전원, 주파수, 어댑터) 를 사용하지 않아 고장 발생시 5. 제품의 분해 청소 및 소모부품을 요할 경우 6. 관계자 사람이 아닌 사람이 수리하여 제품의 내용 변경 또는 손상시킨 경우	유상

SPECIFICATION

DESCRIPTION	NTSC	PAL
이미지 센서	1/3" 2.1 Megapixel Sony HD Image Sensor	
유효 화소수	1936(H) x 1097(V)	
촬영 방식	Progressive	
영상 출력	1XHD-SDI, 1XBNC, 75Ω composite	
신호대 잡음비	More than 50dB	
최저조도	0.02Lux (SENS-UP x30)	
IRIS Adjustment	MANUAL	
렌즈	3.7mm MEGAPIXEL LENS	
전자 셔터 속도	AUTO(1/30~1/50,000)	AUTO(1/25~1/50,000)
SENS-UP	AUTO	
DEFECT	LIVE DPC (AUTO)	
통신	RS 485 (OPTIONAL)	
IR LED	24EA	
전원	DC 12V(±10%)	
소비 전력	IR OFF : 250mA(MAX) / IR ON : 600mA(MAX)	
사용 온도 / 습도	-10°C~ +50°C / MAX 90% RH	
보관 온도 / 습도	-20°C~ +60°C / MAX 90% RH	

DIMENSION

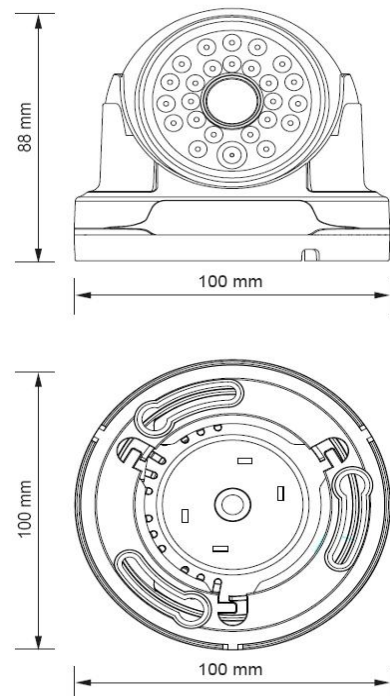

카메라의 연결

◆ 카메라의 비디오 출력을 모니터의 비디오 입력단자 또는 다른 기기의 영상입력 단자에 연결하십시오. 2개 이상의 모니터에 연결하는 경우에는 최종 모니터에서만 75ohm 스위치를 on상태로 설정하십시오. 연결된 기기와의 거리에 따라 케이블 종류를 선택 하십시오.

◆ 연결이 완료되기 전까지는 어느 기기에도 전원을 인가하지 마십시오.

◆ 카메라의 아답터는 DC 12V 2A 이상을 사용하십시오.

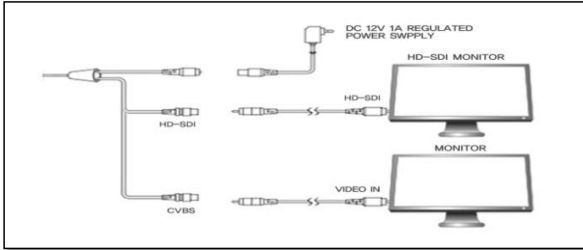

HD-SDI CONNECTION (STANDARD)

주의 사항

♣ 카메라로 태양, 직사광선을 비추지 마십시오. 동작유무와 관계없이 손상을 초래합니다.

♣ 카메라를 분해하지 마시고 제품 내부의 부품은 만지지 않도록 주의 하십시오.

♣ 강한 자기장이나 전기 신호, 방사능 이 있는 곳에서의 설치는 피해 주십시오.

♣ 제품의 손상을 피하기 위해 떨어뜨리거나, 진동 및 충격을 가하지 마십시오.

♣ 허용 온도 범위를 초과하는 곳에 카메라를 설치하지 마십시오.

♣ 과열로 부터 제품을 보호하고 제품의 신뢰성 있는 동작을 보증하기 위해 통풍이 잘되는 곳에 설치 하여 주십시오.

♣ 허용 온도 및 습도 범위를 초과하는 곳에 카메라를 설치 하지 마십시오.

♣ 습기 또는 먼지가 많은 곳에서의 사용을 피해 주십시오.

♣ 사용하는 동안 어떠한 비정상적인 상태 또는 이상 동작이 관측될 경우 사용을 중지하고 즉시 A/S 센터에 문의 하십시오.